

 Roland

CompuRhythm CR-8000

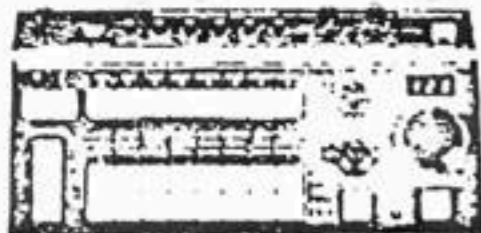

Conseils d'utilisation

Francis Rumbert

Name of Function

1

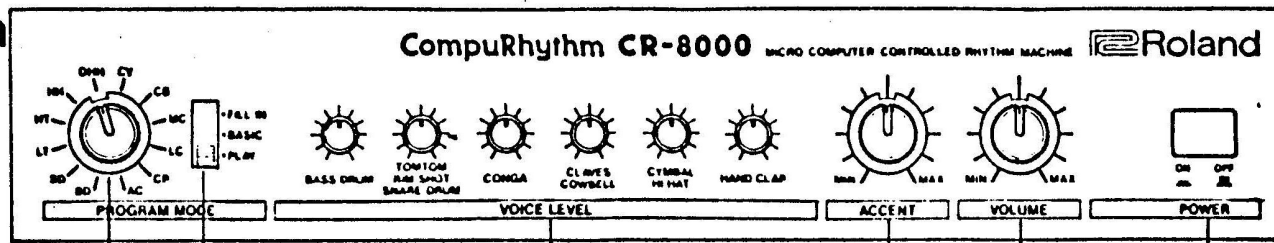

- ① PROGRAM MODE SELECTOR
- ① PROGRAM INSTRUMENT SELECTOR
- ① VOICE LEVEL
- ① ACCENT
- ② VOLUME
- ① POWER

- ② REGISTER (writing switch)
- ① CRASH (writing switch)
- ① ARRANGER
- ① INTRO/FILL IN
- ① TEMPO TEMPO DISPLAY

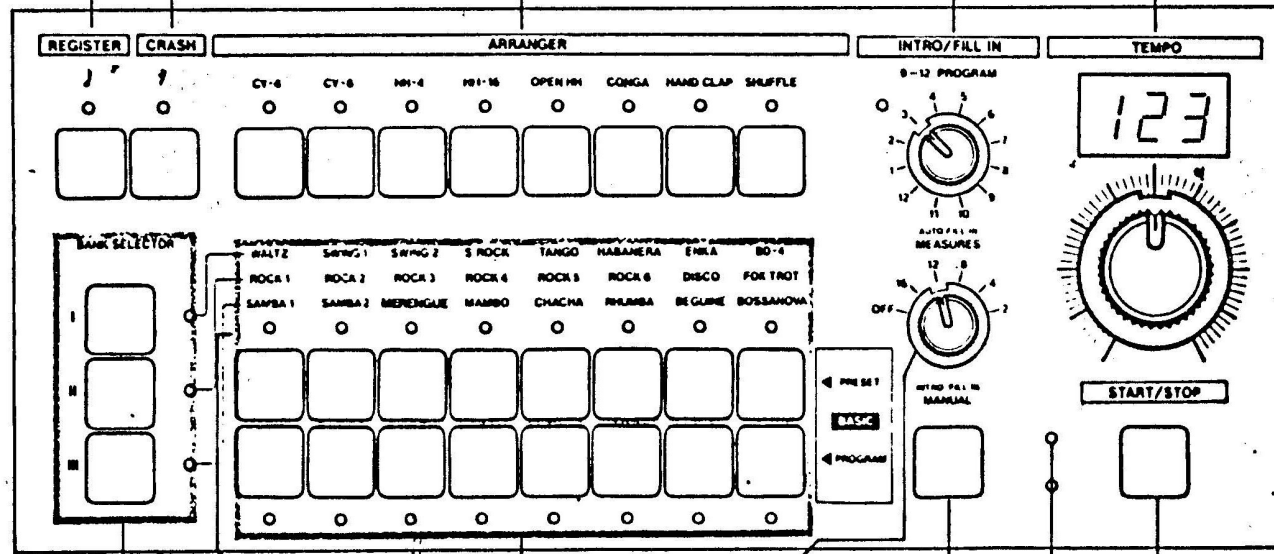

- ② BANK SELECTOR
- ② PRE-SET RHYTHM SELECTOR
- ① PROGRAM RHYTHM SELECTOR
- ① AUTO FILL IN MEASURES
- ① INTRO/FILL IN MANUAL
- ① START/STOP
- ② TEMPO LED BEAT LED

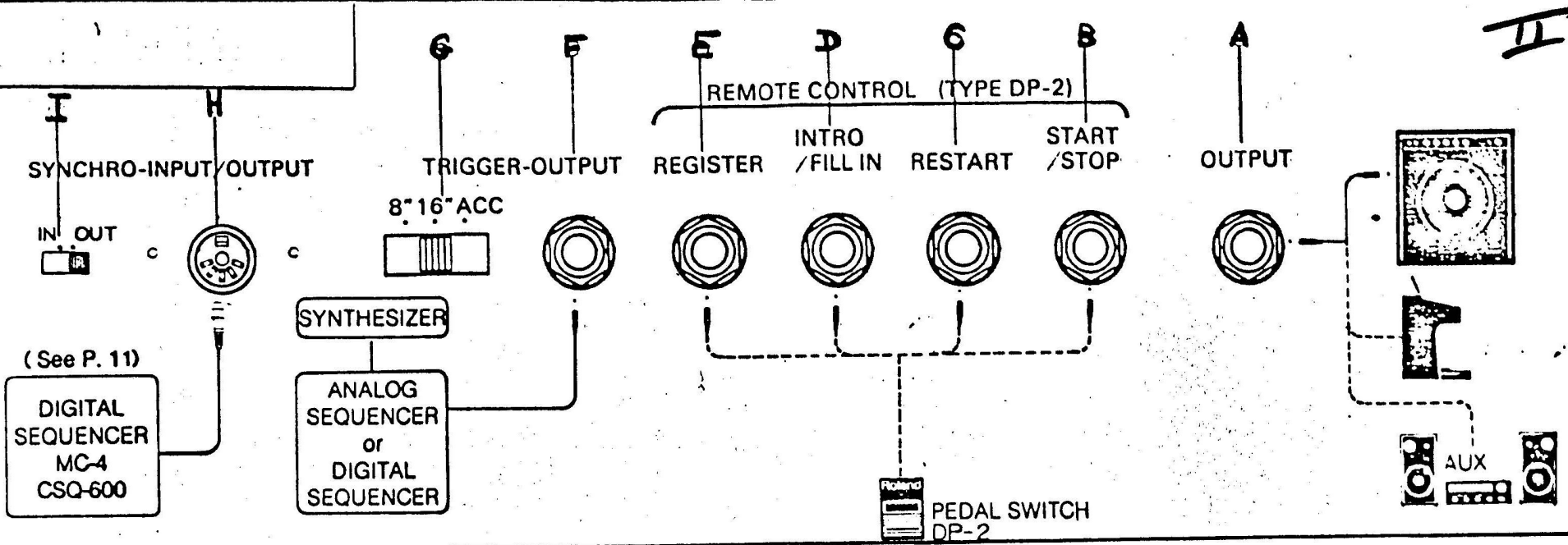

- Ao SORTIE
 - Bo START/STOP
 - Co RESTART
 - Do INTRO / FILL IN
 - Eo REGISTER
 - Fo TRIGGER OUTPUT
 - Go TRIG (suite)
 - Ho SYNC IN/OUT
- Il vous permet de passer d'un rythme à l'autre. Les deux rythmes étant choisis au départ.
- Pour déclencher un sequencer ou un autre synthétiseur
- déclenchements :
- 8 → synchronisation avec cy 8" de l'arranger
 - 16 → synchronisation avec HH-16" de l'arranger
 - Acc → synchronisation avec l'accent (selon sa programmation)
- Permet la synchronisation avec une TB 303, un CSQ 600, un MC4... Cette synchronisation agit dans les deux sens = l'horloge de la CR 8000 peut piloter un sequencer ou être pilotée par lui.
- Brancher une pédale (DP 2) lorsque vous actionnez celle ci le rythme en fonction repart du début immédiatement.

UTILISATION DES PRESELECTIONS

III

- Choisir le rythme en appuyant sur une des 24 préselections (sélecteurs 5/6)
- Presser la touche START/STOP

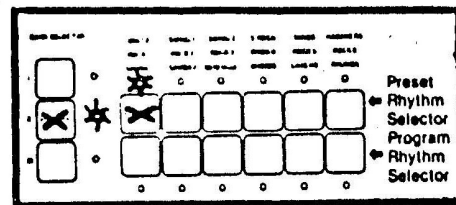

- x Il est possible de mélanger 2 rythmes. Au-delà, simplement les 2 presets situés le plus à gauche agissent
- x Quand le rythme débute, la led rouge s'éclaire pour chaque barre de mesure et la led verte pour chaque temps

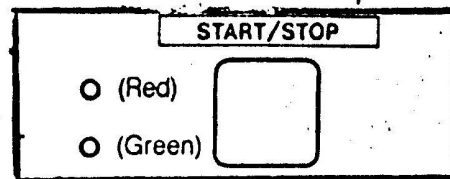

- x Il vous est possible de contrôler le volume de plusieurs éléments de la batterie grâce au "VOICE LEVEL". Évitez d'entendre au maximum tous les volumes, cela ôte du relief sonore à vos rythmes.
- x Un potentiomètre noté "ACCENT" vous permet de donner plus d'attaque ou plus de dynamique aux divers éléments de batterie.

INTROS ET BREAKS

IV

INTROS

- x Grâce au potentiomètre "INTRO/FILL.IN" (voir fig.) choisissez l'introduction désirée. Du chiffre 1 au chiffre 8 les intros et breaks sont déjà programmés d'usine; de 9 à 12 vous pouvez les programmer vous même (voir pages suivantes)
- x Sélectionnez un rythme (comme au précédemment)
- x Appuyez sur la touche : [INTRO/FILL IN
MANUAL]

vous obtenez ainsi une introduction suivie du rythme choisi.

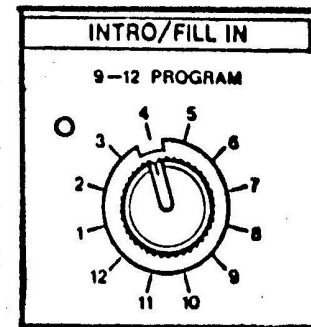

FIG 1

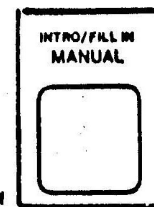

FIG 2

BREAKS

x AUTOMATIQUES

Le potentiomètre [AUTO FILL IN
MEASURES] permet, selon sa position d'insérer automatiquement tous les 2, 4, 8, 12, ou 16 mesures un break choisi grâce au potentiomètre intro/FILL IN (fig 1)

Sur la position "off" le "break" ne peut ^{ETRE} inséré que manuellement grâce à la touche "INTRO/FILL IN MANUAL" (fig 2)

REGISTER

II

x En appuyant sur cette touche, 2 rythmes différents peuvent être joués alternativement

x MODE D'EMPLOI

1. Appuyez sur la touche du 1^{er} rythme choisi.
2. Appuyez sur la touche REGISTER (la led s'allume)
3. Pressez la touche du 2^d rythme choisi
4. Maintenant pendant qu'un rythme joue, appuyez à nouveau sur le REGISTER et le rythme changera pour passer au suivant -
Ce système peut être commandé au pied en connectant une pédale (DPE) à l'entrée au pied notée REGISTER.

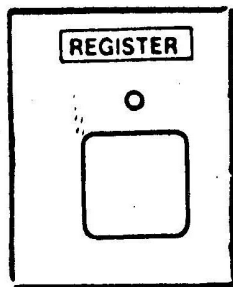

COMMENT UTILISER L'"ARRANGER"

VI

- x En appuyant sur les différentes touches de l'"arranger" (fig) vous pouvez :
1. modifier toute présélection de cymbales ou de "charleston"
 2. ajouter une cymbale, une charleston, des congas ou des claquements de mains
 3. transformer un système binaire en turcaie (shuffle)

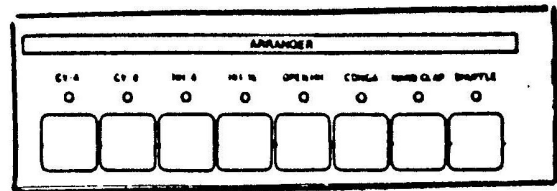

x Possibilités d'arrangement :

- CY 4" = cymbale à Pa
- CY 8" = cymbale à Pa
- HH 4" = charleston fermé à Pa
- HH 6" = charleston fermé à Pa
- Open HH = charleston ouverte en contretemps à Pa
- CONGA = mélange de congas (aigu, médium, grave)
- HAND CLAP = claquements de mains (contre temps)

x CRASH (fig)

En appuyant sur cette touche vous pouvez insérer un coup de cymbale sur le 1er temps à la fin d'une introduction ou d'un break, ou plus exactement au début de la première mesure qui suit ceux-ci -

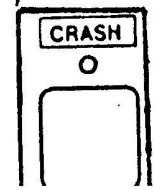

LES MEMOIRES

PROGRAMMATION DES RYTHMES

x Mettre le contacteur sur la position: BASIC (voir fig ci-dessous)

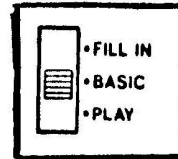

x Choisir une touche mémoire (parmi les 8 touches blanches)

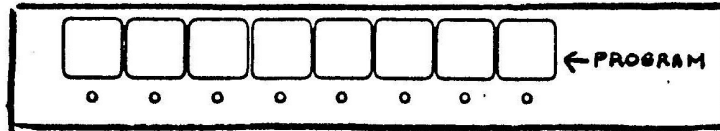

x Arrêter le rythme (si celui joue) ; les 2 leds (près du START / STOP) doivent s'éclairer.

x Comme écrit sur la fig. ci-dessous appuyer simultanément sur les touches A et Y pendant environ 3 secondes. Ceci effacera tout rythme précédent.

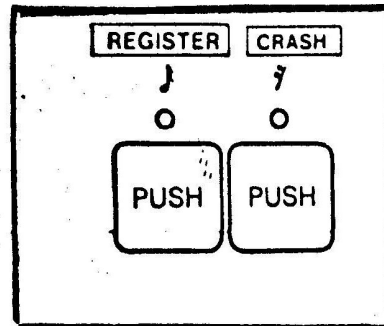

- x Maintenant vous pouvez mémoriser votre rythme
- Dans la CR 8000 vous devez toujours programmer 2 mesures à la fois.
 - Chaque mesure se divise en 16 pas (rythme binaire) sauf pour le Shuffle qui possède, lui, 12 pas (rythme ternaire)
 - Il vous faut comme pour écrire une partition, utiliser les notes et les silences
 - Tout s'écrit en fonction de la A. La touche notée R est la grappe et la touche Y est le temps de silence entre chaque grappe
 - Pour écrire par exemple une grosse caisse vous les temps :
 1. Positionnez le sélecteur de tambres sur BD
 2. Appuyez sur les touches R et Y comme suit

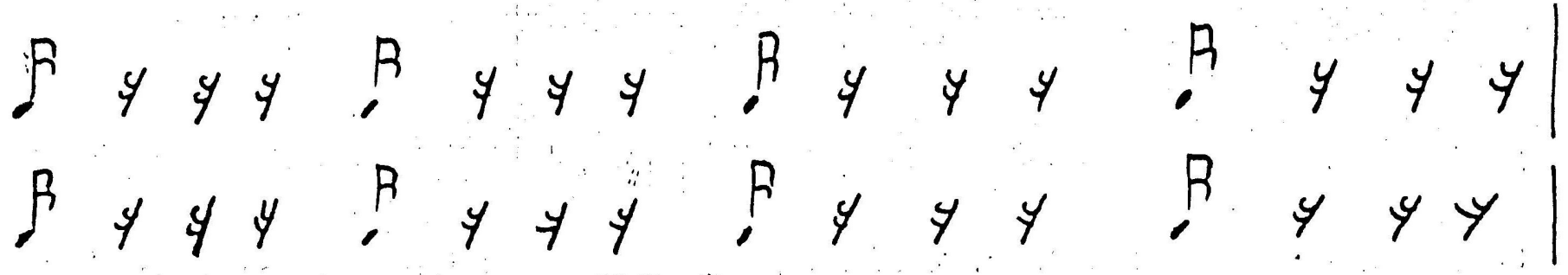

(n'oubliez pas, 2 mesures!)

MEMOIRES (SUITE)

IX

x Faites de même pour les instruments suivants

x ERREUR

- Si vous avez fait une erreur vous pouvez :

1. soit effacer complètement votre rythme (en restant calme et courtois!)

2. soit effacer simplement un instrument en positionnant le "selecteur" sur celui-ci et en appuyant 32 fois sur γ

PROGRAMMATION DES "INTROS / BREAKS"

x Vous pouvez écrire une mesure (16 ou 12 pas) d'introduction ou de break dans le selecteur, du programme 9 au 12.

x Placez simplement le contacteur sur "FILL IN" et procédez comme ci-dessous.

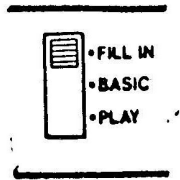

LECTURE (précision)

x Placez, de préférence, le contacteur sur PLAY lorsque vous relisez vos mémoires.

ANNEXE

RYTHME SPECIAL

- Vous pouvez obtenir un rythme curieux en connectant une pédale au RE-START du panneau arrière et en l'actionnant irrégulièrement.

□ FINAL SUR SON DE CYMBALE

- Gardez le bouton "CRASH" allumé. Programmez un break sur la dernière mesure et stoppez la boîte à rythmes dès la fin de celle-ci.

□ EFFETS DU REGISTER

- En reliant, sur le panneau arrière le TRIGGER OUT au REGISTER vous allez obtenir un rythme assez curieux.

1. TRIGGER sur 16"
2. arrêtez le rythme si celui-ci est en fonction
3. Sélectionnez RHUMBA
4. appuyez sur la touche REGISTER
5. Sélectionnez ROCK 3

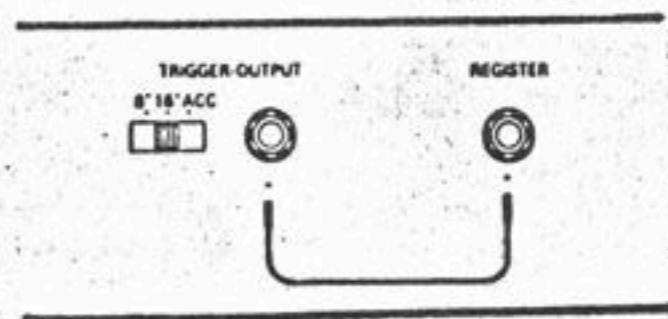

ch. Série 804333