



# Le voyage de Lella



au cœur de la réserve naturelle  
du Boundou  
Sénégal



# Un projet de la coopération Isère - Tambacounda (Sénégal)

Le projet de la Réserve naturelle communautaire du Boundou s'inscrit dans le cadre de la coopération décentralisée entre le Conseil général de l'Isère et le Conseil régional de Tambacounda. Depuis 2002, le Conseil général de l'Isère entretient des liens de coopération avec des régions de cinq pays différents dans une logique de relations de territoire à territoire.

Sur la région de Tambacounda, plus de cinquante actions ont été menées grâce aux dynamiques locales impulsées, qu'elles soient institutionnelles ou issues de la société civile, dans les domaines de la santé, de l'éducation, de la culture, de l'émancipation des femmes, du tourisme, de l'agriculture ou de l'environnement.



**L**a loi sénégalaise donne compétence aux **collectivités locales** pour créer et gérer des Réserves naturelles communautaires. Les communautés rurales de Dougué, Koussan, Sinthiou Fissa et Toumboura ont créé la Réserve naturelle communautaire du Boundou en 2009. Le Conseil Régional de Tambacounda et le Conseil général de l'Isère les accompagnent dans le cadre d'un projet de coopération exemplaire.

**Cette action nous amène à échanger, réfléchir, collaborer et agir ensemble** dans de nombreux secteurs tels que l'apiculture, l'élevage, l'éducation, la santé, la gouvernance...

**Le jumelage entre les écoles de l'Isère et celles du Boundou**, la création des clubs "connaître et protéger la nature", la réalisation de ce livret et du cahier pédagogique associé sont autant de preuves concrètes de la dynamique insufflée par la création de cette réserve. Cette dynamique nous donne raison et espoir.

**Mamadou Saliou Ba**  
Président du Conseil Régional  
de Tambacounda

**P**lus qu'un livret de la collection "environnement" du Conseil général de l'Isère, plus qu'un livre pour enfants, ce petit document est le symbole d'une action de coopération décentralisée efficace et durable.

**Au-delà de ces quelques pages**, ce sont des élèves, des enseignants, des femmes et des hommes qui s'engagent en Isère et au Sénégal, qui tissent un réseau de compétences, de savoir-faire, d'échanges et d'amitié dont l'objectif partagé est la diffusion de la connaissance, la compréhension de l'autre, le respect mutuel.

**Nous espérons que les enseignants du premier degré de l'Isère comme ceux du Sénégal** trouveront dans ce livret un support ludique et efficace leur permettant de rendre concrets de nombreux aspects de leur programme éducatif : sciences et vie de la Terre, géographie, français et langues étrangères...

**Le Conseil général est heureux de porter cette action** qui se situe à la confluence de ses politiques de l'éducation, de l'environnement et de la coopération internationale.

**André Vallini**,  
Président du Conseil Général  
de l'Isère



# La Réserve naturelle communautaire du Boundou, par et pour ses habitants

La Réserve naturelle communautaire du Boundou, créée en 2009, est située à l'est de la Région de Tambacounda au Sénégal (climat soudano-sahélien). Bordée par la rivière Falémé, elle est dominée par de vastes savanes arbustives, entourée de villages peuls, diakhankés et soninkés. Carrefour écologique où se croisent oiseaux migrateurs et espèces sahéliennes, transhumants et éleveurs locaux, le Boundou est un territoire fragile soumis

à de fortes pressions, tant humaines que naturelles. Conscientes de la dégradation de leur milieu et de leurs ressources naturelles, les populations du Boundou, vivant traditionnellement de l'agriculture et de l'élevage, ont décidé de préserver ce vaste espace de 120 000 hectares, ancienne zone de chasse.





# S O M M A I R E

Zoom sur la gazelle à front roux.....	p 7
La faune et la flore.....	p 9
L'eau.....	p 16
Les déchets.....	p 21
L'habitat.....	p 23
La vie quotidienne.....	p 28
L'école.....	p 30
Lexique.....	p 35
Les dessinateurs.....	p 36
Le projet de Borée.....	p 37
Les écoles de la Réserve et de Cocodec.....	p 38
Les clubs Connaître et protéger la nature.....	p 39



# Mon nom est Lella Je suis une gazelle à front roux

Bienvenue dans la Réserve naturelle communautaire  
du Boundou.

Là-bas vivent des animaux et des hommes, dans  
un milieu difficile où la sécheresse fait des ravages.  
Moi je résiste car je sais me passer d'eau, mais ce  
n'est pas le cas de tous. Sur mes traces vous allez  
voyager au cœur du Boundou !



# La gazelle à front roux

**La gazelle à front roux**, *Gazella rufifrons*, est une antilope vivant dans les milieux soudano-sahéliens, facilement reconnaissable à sa robe beige et à sa ligne noire sur ses flancs. Elle est très discrète et craint l'homme, qui la recherche pour sa viande tendre très appréciée ! Elle se nourrit d'herbes et de feuilles pendant l'hivernage, puis de lianes, de fleurs ou de fruits le reste de l'année, ce qui lui permet de résister facilement à la sécheresse. Elle vit seule ou en petit groupe, et met bas un petit par an.

**Comme pour de nombreux mammifères**, son aire de répartition s'est considérablement rétrécie ces dernières décennies. La gazelle à front roux est aujourd'hui classée "Vulnérable" dans la liste rouge de l'UICN, mais il n'existe pas encore de programme de protection de cette espèce trop méconnue.

**Dans la RNC du Boundou, la découverte d'une jeune gazelle nouveau-née**, piégée par un troupeau de moutons et malheureusement séparée de sa mère, a permis de sensibiliser les villageois et la communauté scientifique à l'importance de protéger cette espèce.

**Aujourd'hui, une étude sur la gazelle à front roux est en cours dans la réserve. Elle fournira de précieux éléments pour sa protection.**



Un jour, des dessinateurs sont venus pour nous croquer  
Non pas pour nous manger, mais pour nous dessiner !  
Ils ont aussi dessiné notre nature.  
Intrigués, les enfants des villages s'y sont mis également !

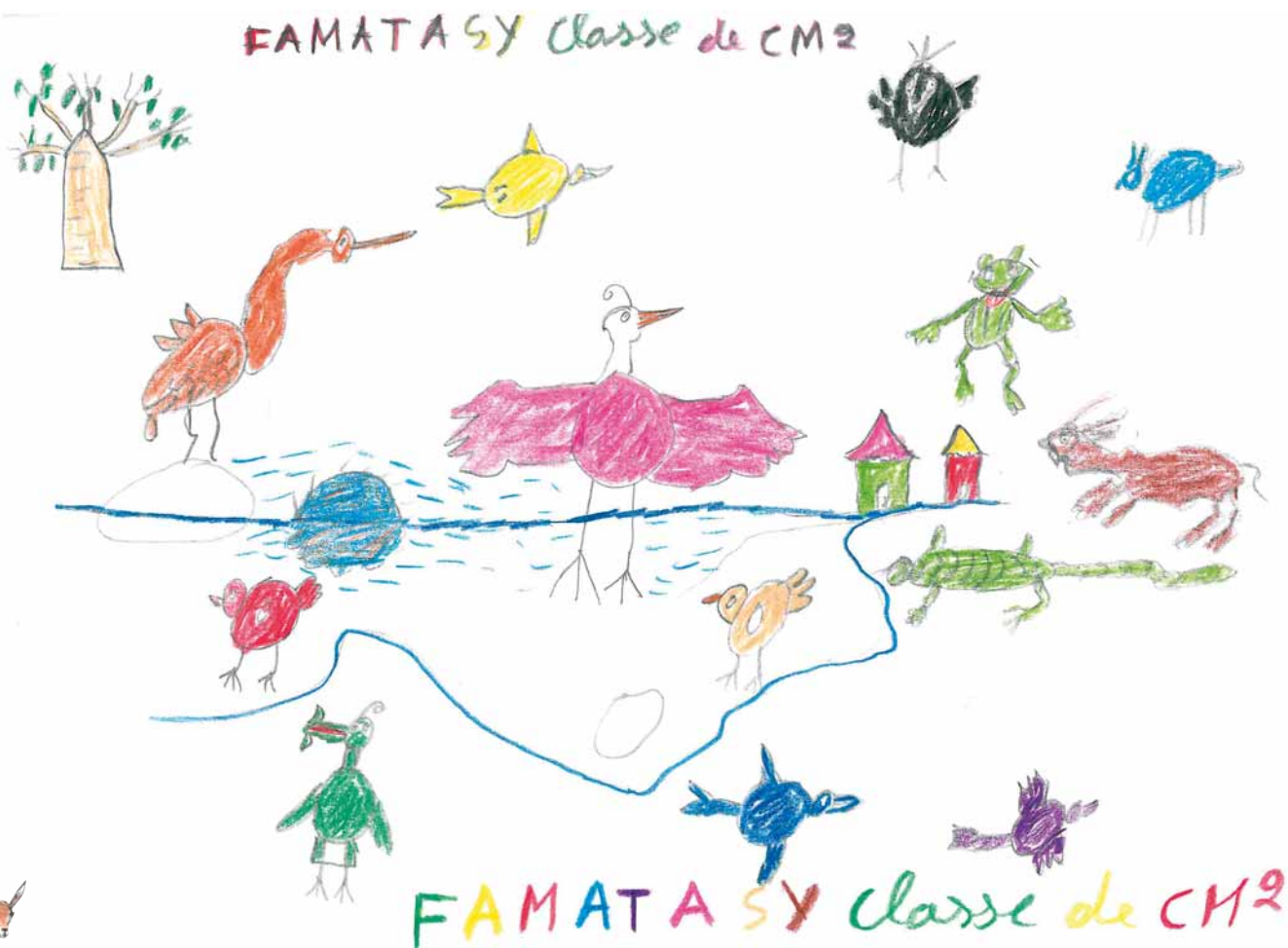



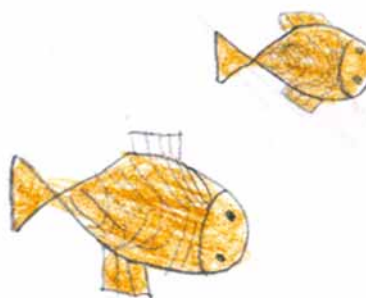

Hippopotame

Dianka  
Diakhali

Un serpent



# La faune et la flore

Du phacochère à l'hippopotame, du jujubier au baobab chacal, la biodiversité de la réserve est impressionnante.

De très nombreuses espèces animales vivent au cœur de cet environnement fragile. En effet, il est menacé par la sécheresse, les feux de brousse, les coupes abusives.

# Le baobab

Chez nous, parmi toutes les espèces d'arbres, trône un arbre majestueux qui domine toute la brousse : le baobab.

On se repose parfois sous ses grandes branches mais il ne sert pas qu'à nous faire de l'ombre...

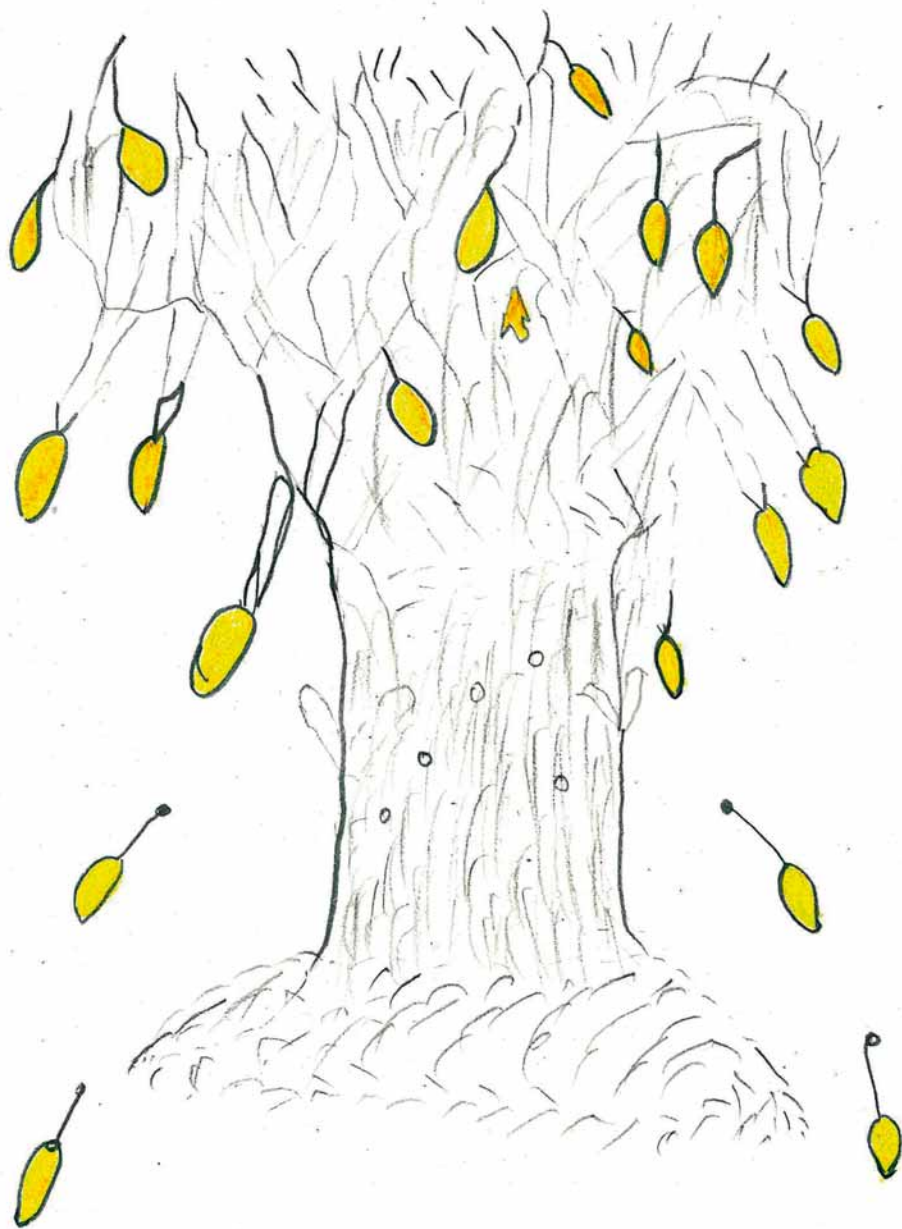

le pain de singe.

frottez bien  
les poils piquants

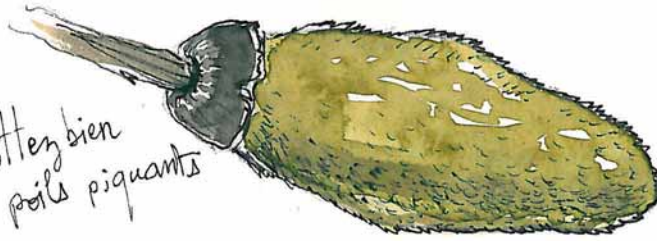

avec de  
la paille et  
du sable.

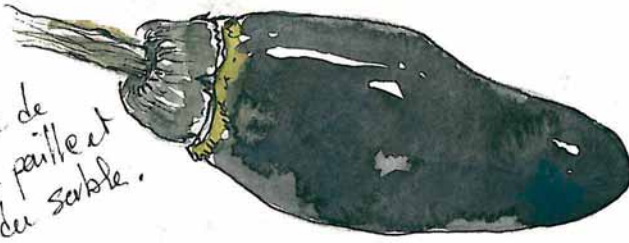

frappez  
fortement  
le fruit contre  
une roche

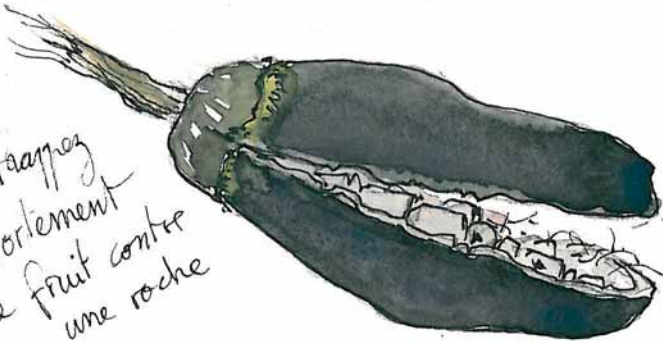

dégustez  
la chair  
blanche et sucrée  
et crachez les  
graines.

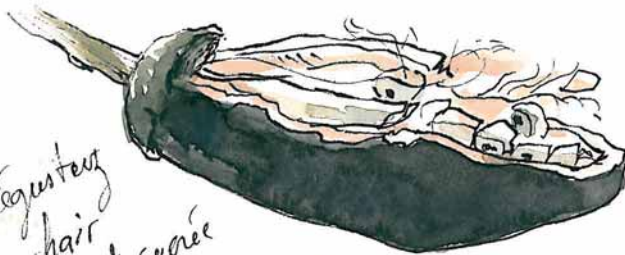

goût vitamine C  
type Acerola.  
c'est le fruit  
du baobab.

## Le pain de singe

...certains animaux mangent son fruit : le pain de singe.

On l'appelle comme ça car les singes en raffolent.

Mais nous ne sommes pas les seuls, les hommes aussi viennent souvent en chercher pour son goût et ses vertus médicinales...





La huppe



Grand calao



Rollier d'Abyssinie



Le petit calao à bec rouge

## Les oiseaux

Laissez-moi vous présenter mes amis.

Le grand calao, lui, se prend pour le chef avec son casque et son grand bec !

Quant au rollier d'Abyssinie, ses couleurs font des jaloux. Je m'arrête là car la liste est longue : en tout dans la réserve il y a plus de 150 espèces différentes d'oiseaux !



Roller africain

Barbu de vieillot



Coucou didric



Martin pêcheur pie



Coucal du Sénégal



# Les mammifères

Parmi les mammifères les plus connus :  
le phacochère, l'hippopotame, la hyène,  
le babouin, la panthère, le porc-épic,  
la mangue rayée, le chacal et bien  
d'autres encore.

Dans les villages, les anciens parlent  
même du temps où vivaient encore  
les lions, les girafes et les éléphants.

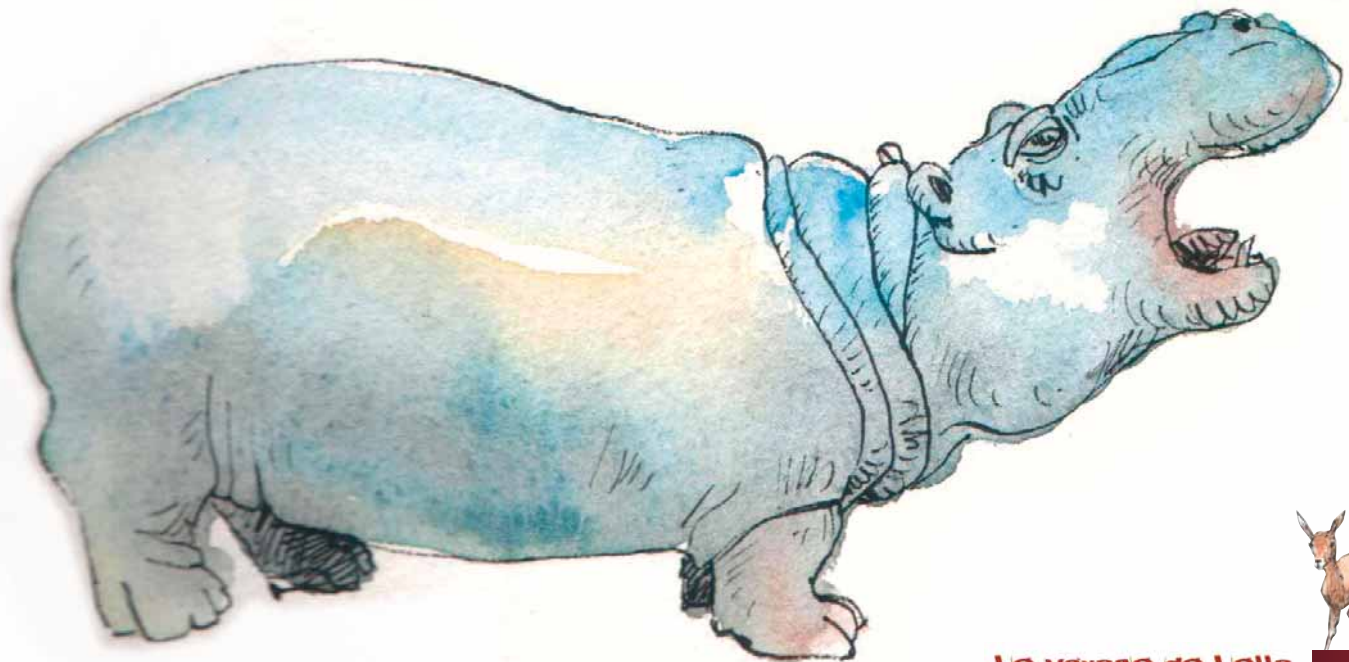

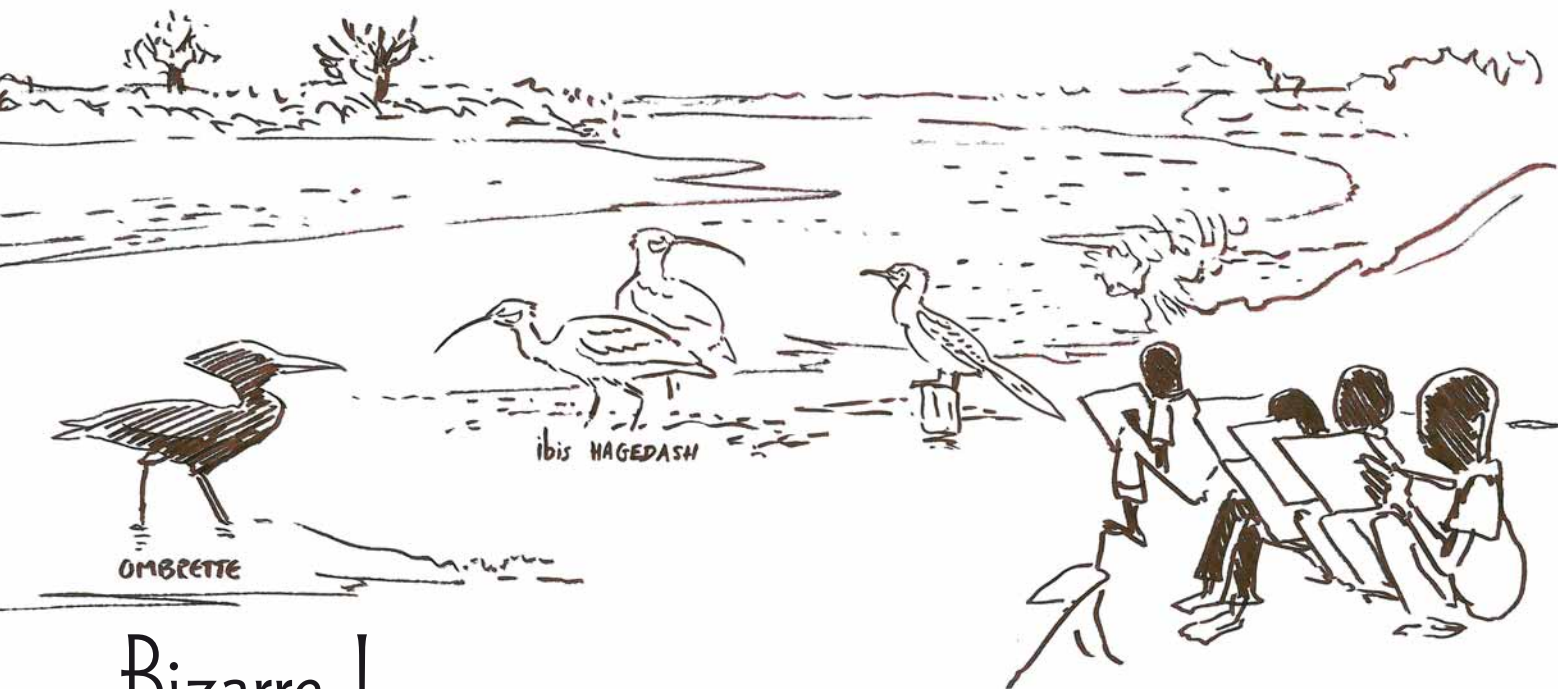

## Bizarre !

Mais depuis quelques mois, il se passe des choses bizarres. Je vois des hommes s'intéresser de plus en plus à mes crottes...

C'est très étrange ! Chaque trace de notre passage, de nos empreintes à nos excréments, est analysée.

Il paraît que c'est pour nous protéger !

La lettre du Boundou  
Bulletin d'information  
de la Réserve naturelle du Boundou  
Réalisé par le CORENØ  
Conservatoire de la RNC du Boundou



## Un code local de bonne conduite

D'ailleurs, les habitants ont organisé des comités de vigilance pour veiller à notre tranquillité.

Ils sont chargés de faire respecter le code local de bonne conduite qu'ils ont élaboré ensemble.



2

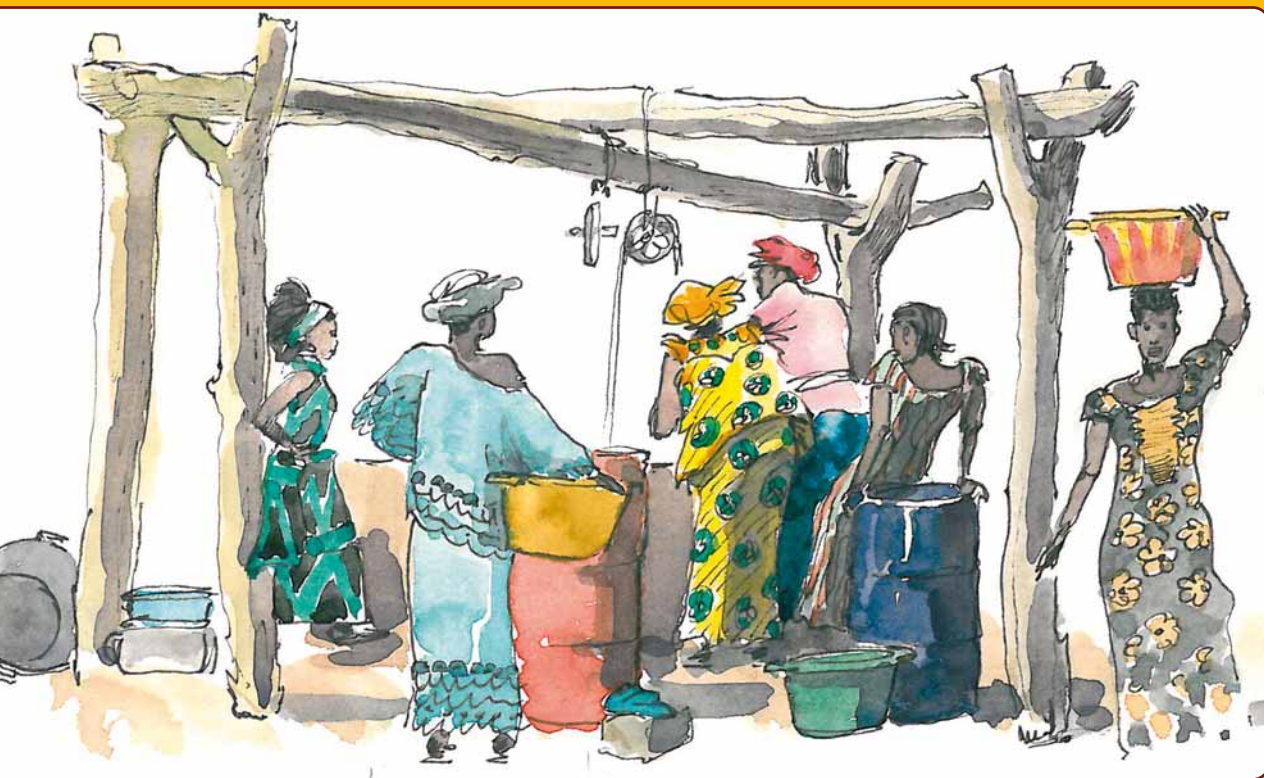

L'eau





le château d'eau de MARIABOUR

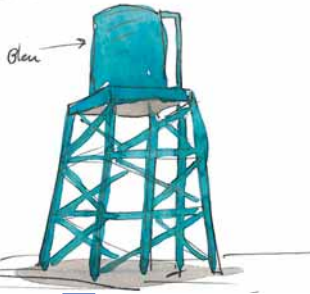

L'eau est omniprésente dans la vie quotidienne des hommes. Mais c'est surtout le problème des femmes. Je les observe puiser l'eau au puits de nombreuses heures par jour. C'est un travail très difficile !



# Nos deux saisons

Au Sénégal, il n'y a que deux saisons : la saison sèche et l'hivernage.

La saison sèche s'étend de novembre à juin et laisse place à la saison humide, appelée hivernage, de juin à octobre.

Les paysages changent radicalement entre les deux périodes.

Les habitants travaillent aux différentes cultures dans les champs durant tout l'hivernage.

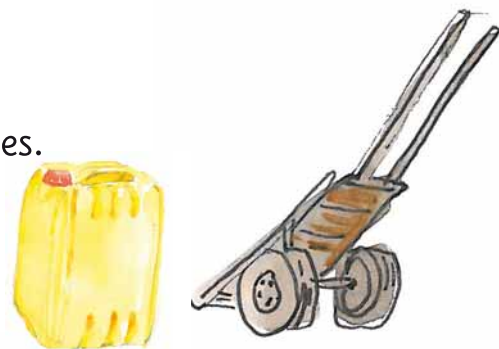



## L'eau se fait rare

Les ressources en eau sont donc très variables sur l'année.

Les puits, les mares, les cours d'eau s'assèchent.

À partir de février, les piroguiers sont même obligés de tirer leur pirogue pour traverser la rivière !



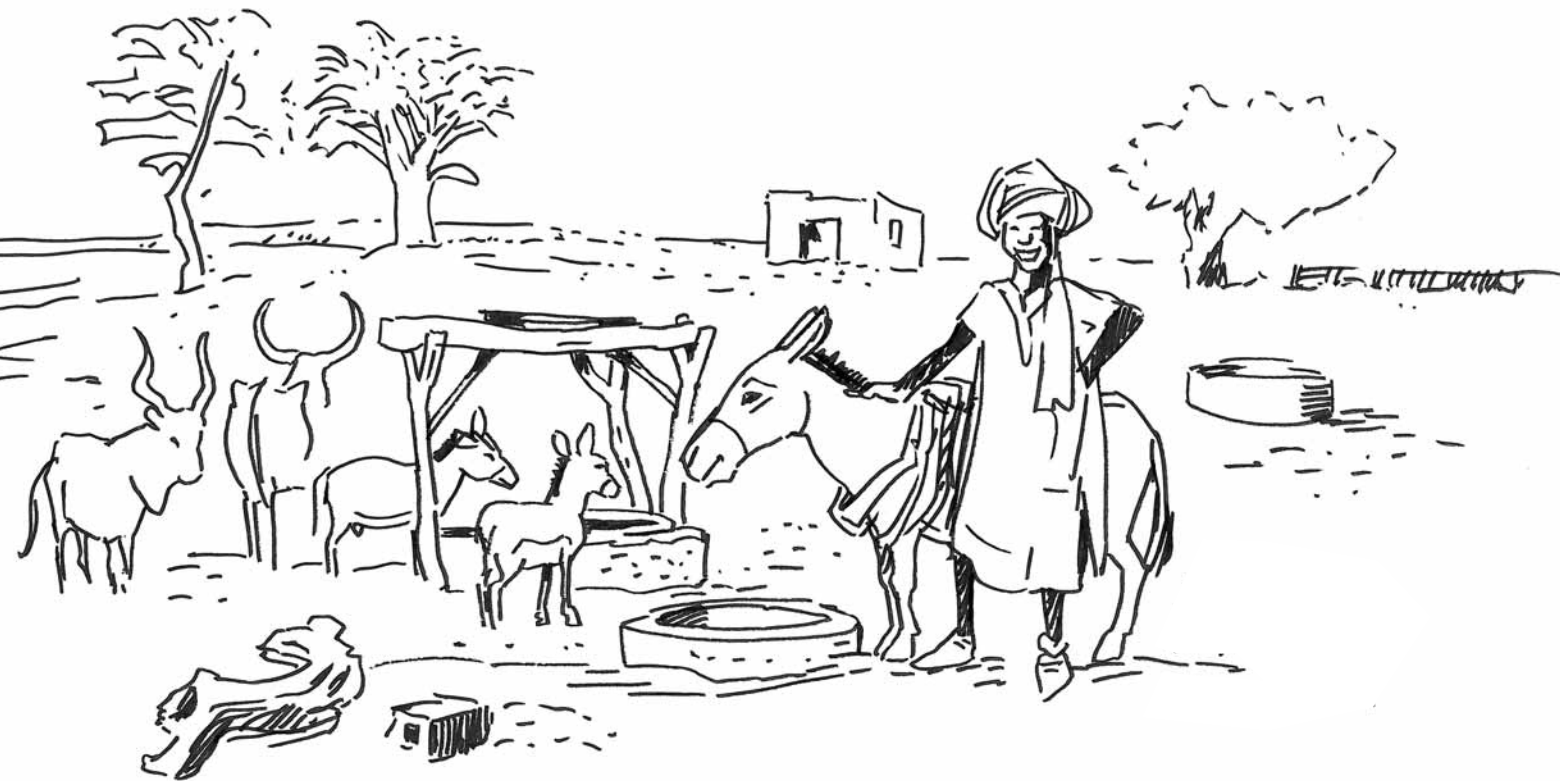

## Il pleut moins

Tout le monde a besoin d'eau ! Il en faut aussi pour les moutons, les chèvres, les vaches... Pourvu qu'ils nous en laissent...

Depuis quelques années, il pleut moins ici et l'eau devient rare.

Pendant la saison sèche, je tire la langue et j'envie les poissons de la Falémé.

Je ne sais pas comment font les hippopotames : ils ne manquent pas d'air... mais ils manquent d'eau.



3



# Les déchets



## Le “set settal”

Ces derniers temps, la brousse est de plus en plus parsemée de trucs colorés. J’ai essayé de les manger mais j’ai été malade ! Beurk ! J’ai entendu dire qu’il s’agissait de déchets. Pour les faire disparaître, ils pratiquent le “set settal”.





4



# L'habitat



Village de Goundefa

## Les nids

J'aime bien les nids des humains  
mais ils ont copié nos idées !  
Notamment celle de ma copine  
l'hirondelle avec son nid en terre...





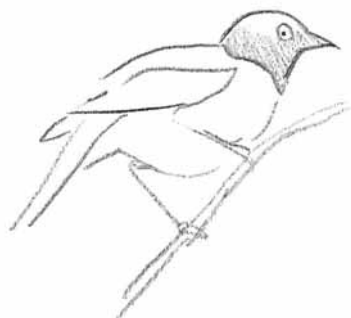

...et celle du tisserin avec son nid en paille.



# Le chef de village est respecté

Le chef décide de l'implantation des concessions et de toutes les constructions : la case de santé, la mosquée, l'école, les fours à pain... De tout le village en fait !

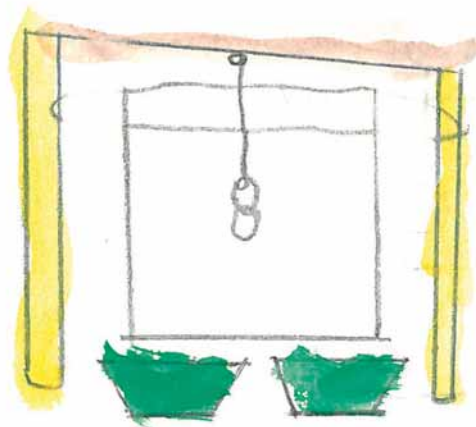
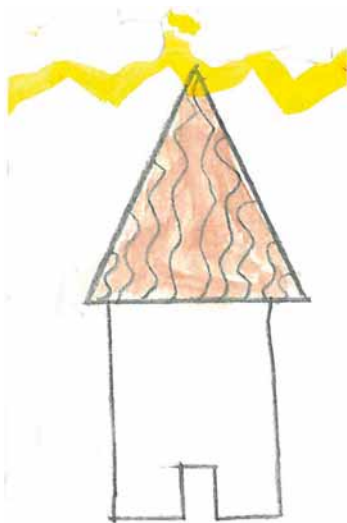
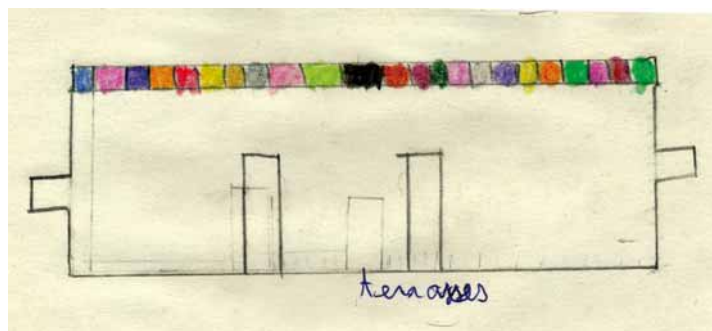
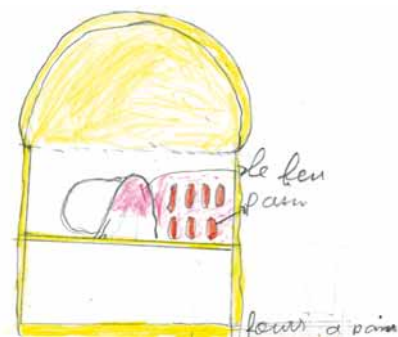
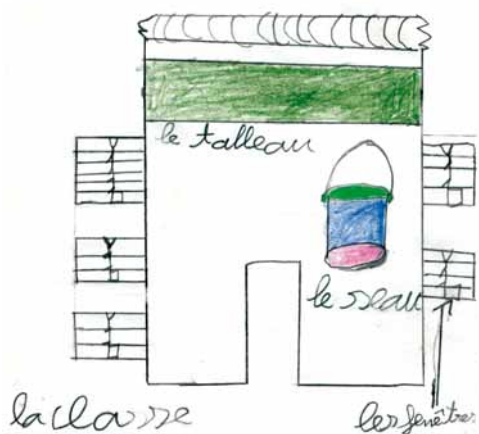

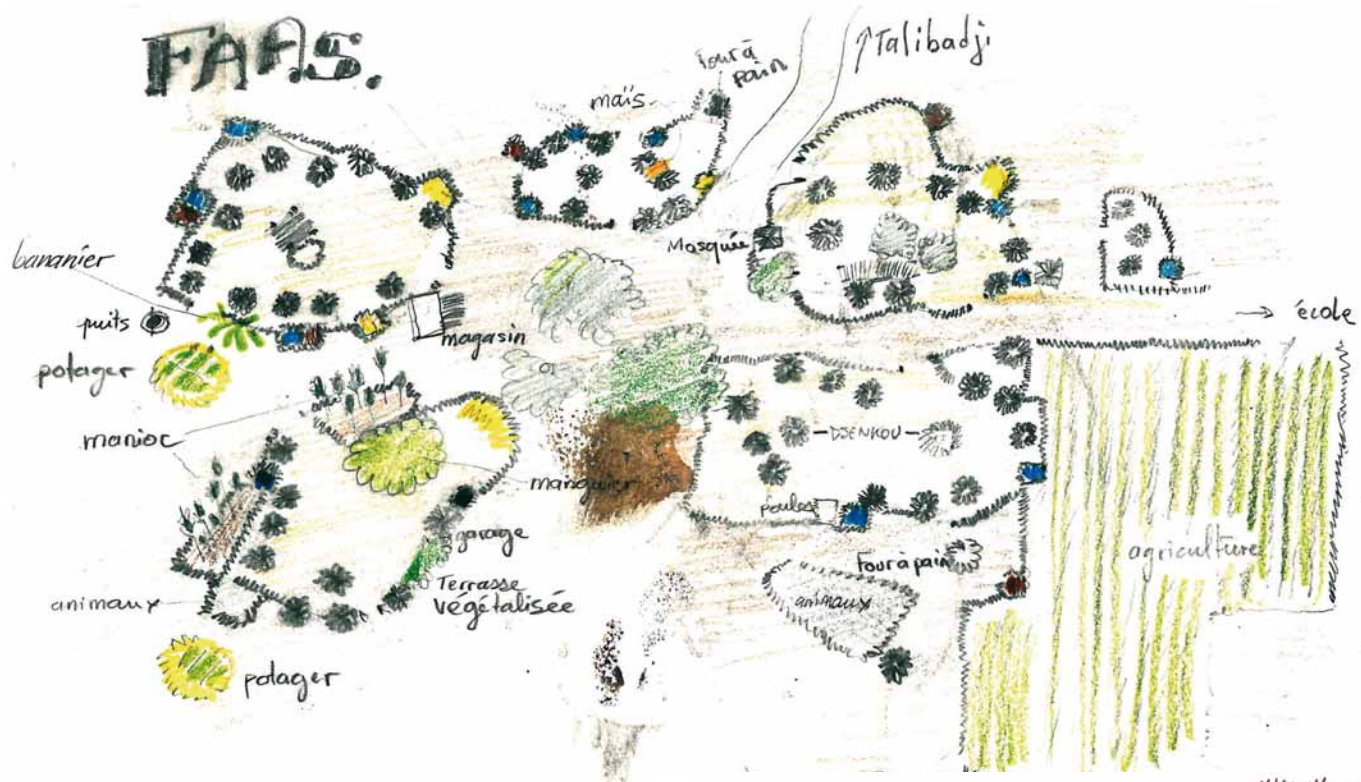

5



# La vie quotidienne

# Mais que font-ils ?

Je vois les femmes frapper de la nourriture avec un long bâton, des hommes mettre des graines dans de grosses machines, des jeunes filles se faire décorer la tête... Il y a aussi ceux qui récoltent le maïs et le miel.

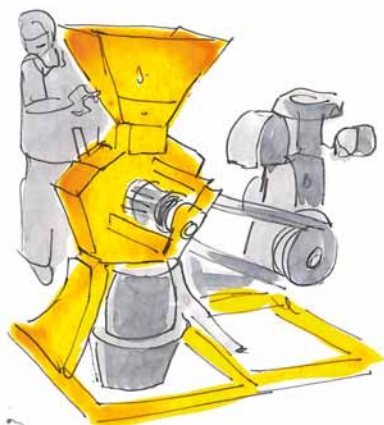



# L'école

# L'école primaire

L'école primaire commence normalement dès six ans par la CI (Classe d'Initiation) avant le CP.

A l'école, tout le monde apprend en français.

La plupart des enfants parlent déjà plusieurs autres langues (pulaar, diakhanké...).





## Les horaires de classe

Les enfants se rendent à l'école dès huit heures du matin avant qu'il ne fasse trop chaud.

A onze heures, ils rentrent prendre leur petit-déjeuner.

Puis, ils terminent l'école vers 13h30.

Il leur arrive d'y retourner en fin d'après-midi dès que le soleil est plus bas.







## Des écoles en terre et en paille

Dans la réserve, on trouve différentes écoles. Il y en a de deux types : des écoles en dur faites de terre ou de moellons et des écoles en paille bien plus fraîches pendant la saison sèche mais à reconstruire chaque année...



# Le voyage touche à sa fin...



A bientôt les amis  
et merci de m'avoir suivie !  
Le soleil va se coucher,  
les hommes aussi.  
La nuit sera calme  
sur la réserve du Boundou.

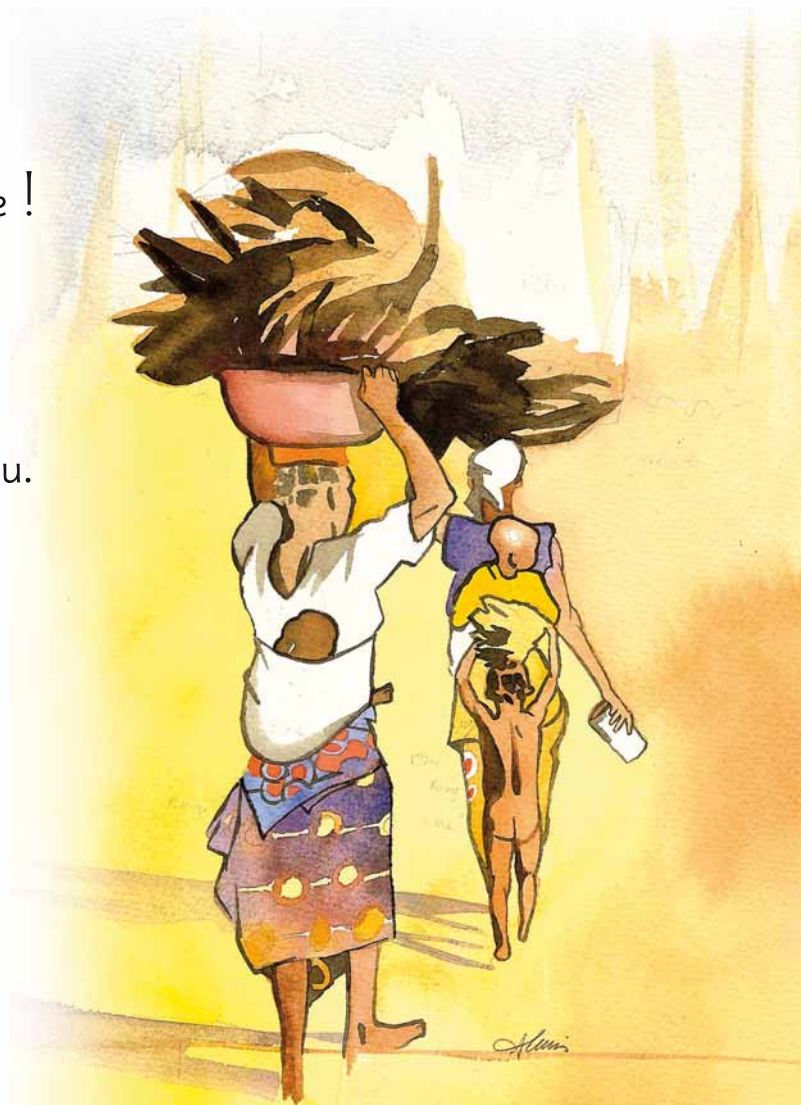



# Petit lexique de la réserve

## **Biodiversité**

Ensemble des espèces animales et végétales qui existent sur Terre. Ces espèces sont toutes dépendantes les unes des autres.

## **Climat**

Ensemble des conditions météorologiques d'un lieu (précipitations, température, vent...).

## **Développement durable**

Façon d'organiser la vie des hommes qui tient compte de l'environnement et qui utilise raisonnablement les ressources naturelles de la terre tout en les préservant et en les entretenant.

## **Ecosystème**

Ensemble des êtres vivants et leurs interactions avec le milieu naturel.

## **Environnement**

Ensemble des conditions naturelles et culturelles qui constituent le cadre de vie d'un individu (animal ou végétal) et qui sont susceptibles d'agir sur lui.

## **Faune**

Ensemble des animaux d'une région, d'un milieu.

## **Flore**

Ensemble des végétaux d'une région, d'un milieu.

## **Habitat**

Milieu géographique propre à la vie d'une espèce animale ou végétale.

## **Réserve naturelle communautaire**

Espace naturel d'exception préservé et géré par les communautés rurales elles-mêmes et leurs habitants.

## **Set settal**

Au Sénégal, mobilisation citoyenne pour le traitement des déchets (terme wolof).





## Alexis Nouailhat

Explorateur naturaliste militant

Après des études d'illustrateur à Lyon et un service civil à la Fédération Rhône-Alpes de Protection de la Nature à Grenoble, Alexis Nouailhat se lance dans la réalisation de carnets de voyage à travers le monde ; les expéditions le mènent de l'Amazonie au Spitzberg, du Sahara à l'Antarctique et du Népal à la Patagonie.

Il travaille pour de nombreux éditeurs et expose ses aquarelles dans plusieurs salons. Ses illustrations humoristiques voyagent dans le monde associatif dans des domaines très divers tels que la protection de la montagne, l'agriculture biologique, les médecines alternatives, le théâtre...

Depuis 1987 il réalise une collection de livres d'aquarelles sur les huit pays de l'arc alpin de Monaco à la Slovénie qu'il traverse à pied, à ski, en kayak ou à vélo ; en hommage à son ami Patrick Berhault.

20 ans après son service civil à la FRAPNA il revient pour vous faire partager son approche de la biodiversité.

L'atelier du Gypaète est niché dans le Champ-saur au pied du parc des Ecrins et vous pourrez découvrir un tour du monde en aquarelles toute l'année.

# Les dessinateurs



## Cheikh Sadibou Dembele

est un jeune artiste sénégalais de 23 ans né à Tambacounda. Dessinateur-graffeur-rappeur, Cheikh exprime au travers de la culture Hip-Hop les difficultés que vivent aujourd'hui les jeunes Sénégalais et les encourage à se battre pour vivre décemment dans leur propre pays. Artiste déjà reconnu dans sa ville natale, il continue son ascension dans la capitale dakaroise, et poursuit le rêve de vivre un jour de son art.

En novembre 2010, Cheikh a remporté le concours pour la création du logo de la RNC du Boundou et a accepté de venir découvrir la réserve. Outre les dessins, la réserve lui aura inspiré une petite chanson, un rap nommé Boundou sound qui reflète son propre style... et qui a déjà conquis les villages de la réserve !

**Alan Templier** n'a que 26 ans et mérite déjà d'être connu. Depuis son plus jeune âge, immergé dans la nature, il la dessine spontanément. Contemplatif et artiste dans l'âme, il exprime son talent dans des domaines variés. Ses nombreux séjours, enfant puis adolescent, au gîte des Ecouges lui apprendront à apprécier et à écouter la nature. Sa formation à l'école des Beaux-arts de Lyon lui permet de consolider son art. Artiste éclectique, il exerce ses passions tant au travers du dessin qu'au travers de la conception et de la réalisation de meubles particulièrement originaux. Artiste à découvrir...



# Le projet de Borée

**En Isère**, des écoles de la classe unique à l'école primaire ont fait le choix de s'investir dans un projet de coopération éducative sur l'Education au développement durable avec des écoles de la Réserve naturelle communautaire du Boundou.

L'association Borée est le réseau regroupant les enseignants de ces écoles iséroises et ceux ayant déjà travaillé avec leurs homologues du Boundou.

## **Chaque école a construit son projet spécifique en choisissant un thème à approfondir :**

- Le climat
- La préservation de l'environnement par la création d'espaces naturels sensibles
- L'apiculture
- L'habitat
- La biodiversité
- L'eau
- Le genre

**Autant de sujets passionnants qui permettent aux élèves**, d'une part d'avoir une meilleure connaissance de leur environnement proche et des problématiques qui y sont liées, et d'autre part, par l'échange, de leur faire découvrir des réalités de vie différentes sur des thématiques communes (nature, eau, déchets, habitat etc.). Ceci dans l'esprit d'apprendre à penser "globalement et agir localement".

**Chaque école travaillant sur un thème**, il nous a paru intéressant que les élèves impliqués dans ce projet puissent échanger et communiquer avec les autres élèves du réseau par l'intermédiaire d'un blog. De cette façon, leurs travaux sont complémentaires et accessibles à tous.

### **Nous contacter**

**mail : [assoboree@gmail.com](mailto:assoboree@gmail.com)**

**blog : <http://assoboree.canalblog.com/>**



# Présentation des écoles de la Réserve et du CoCodec

**Dans la RNC du Boundou, il existe 11 écoles françaises, allant du petit abri provisoire d'une seule classe, à l'école en dur de six classes (CI à CM2).** L'année scolaire commence en octobre et finit en juin, mais il y a souvent du retard à la rentrée, car il faut désherber les cours et reconstruire les abris. Les effectifs varient de 24 à 180 par école. Mais tous les enfants ne vont pas à l'école.

**Les enseignants viennent souvent d'autres régions du Sénégal** et rentrent pour les vacances scolaires.

**Après le CM2, les élèves passent un concours d'entrée en 6<sup>ème</sup>.** S'ils sont reçus, ils devront poursuivre leurs études en ville, loin de leur famille, dans les collèges de Goudiry, Kidira, voire de Tambacounda.

**Depuis le tout début du projet de création de la réserve,** les écoles sont impliquées dans le processus afin de sensibiliser les enfants à la protection de l'environnement. Tout d'abord, cinq clubs nature CPN furent créés dans cinq écoles de la zone, puis l'idée d'échanges scolaires Nord-Sud est née. Afin de mieux coordonner les actions éducatives autour de la réserve, les enseignants de la RNC se sont regroupés en un "codec du Boundou".

**Aujourd'hui, chaque école a créé son propre club nature CPN** et réalise des petites actions d'éducation à l'environnement au cours de l'année scolaire.

**Le réseau d'échange scolaire est lui aussi en cours de constitution,** et à ce jour, sept écoles de la RNC échangent avec une école iséroise.



# Les clubs CPN ? Une école de nature



*La nature ordinaire, dans votre jardin, sur votre balcon, dans la cour de l'école, au coin de la rue, peut se révéler extraordinaire.*

Depuis plus de 30 ans, les clubs CPN **Connaître et Protéger la Nature**, entraînent jeunes et moins jeunes à sa découverte. **Les CPN sont une école de la nature buissonnière pour tous.**

La Fédération des clubs CN regroupe plus de 350 clubs en France, **75 clubs en Afrique** (Sénégal, Bénin, Tchad, Burkina, Ghana, Togo, Maroc, Algérie...)

**Planter** un arbre, **creuser** une mare, **créer** un jardin sauvage, **construire et poser** des refuges à insectes, à chauve-souris ou pour les batraciens, **élever** des papillons, **observer** les animaux sauvages, **reconnaître** les plantes, **autant d'activités qu'il est possible de faire dans un club.**

**Alors qu'attendez-vous ?** Entre amis, en famille, dans le village ou à l'école, **créer votre club** en vous connectant sur le site de la FCPN et rejoignez ainsi un mouvement en marche vers le Développement durable.

**Participez dès maintenant à la campagne**

**Arbres à palabres**

Fédération des clubs CPN



08240 Boulton-aux-Bois

Tél. 03 24 30 21 90

info@fcpn.org

**www.fcpn.org**



**39**

