

MOTEUR ROTAX Modèle J 125 MAX FFSA

Configuration de moteur : 30.125.130 (= configuration 15 kW) – J 125 MAX FFSA

RADIATEUR

14.1

2 versions de radiateur aluminium sont autorisées.

Version 1

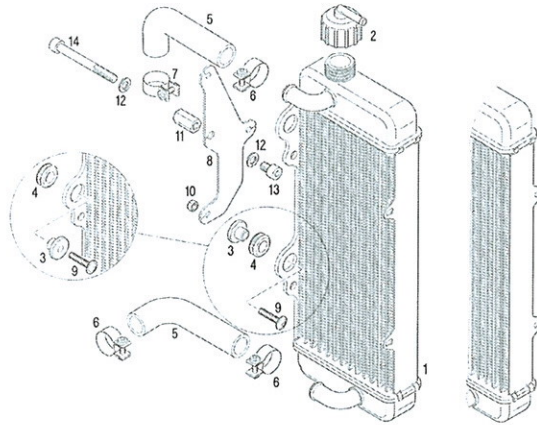

Version 2

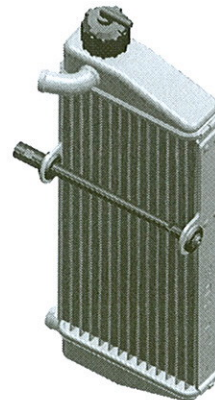



SPECIFICATIONS TECHNIQUES

RADIATEUR (suite)

- 14.2 Dimensions des 2 versions de radiateur autorisées
- 14.2.1 **Version 1**
Surface de radiateur :
Hauteur = 290 mm
Largeur = 133 mm

Epaisseur de radiateur = 32 mm
- 14.2.2 **Version 2**
Surface de radiateur :
Hauteur = 290 mm
Largeur = 138 mm

Epaisseur de radiateur = 34 mm
- 14.3 Emplacement du radiateur sur le coté droit du moteur.
Le radiateur doit être monté avec son support d'origine.
Sous réserve d'être sans aucun doute en rapport direct avec l'entrée en contact de la carrosserie et du radiateur, il est permis d'ajouter des petites pièces d'ajustement au support d'origine du radiateur.
- 14.4 Aucun système additionnel de refroidissement n'est autorisé.

