



LA SALLE A MANGER DE MARIE~FRANÇOISE

le vaisselier

Après avoir meublé la chambre de Marie-Françoise nous vous proposons d'installer sa salle à manger. Ce vaisselier est la première pièce d'un ensemble qui comportera aussi une table et des sièges.

FOURNITURES

Le vaisselier se compose principalement de deux parties démontables que vous pouvez exécuter séparément.

Première partie **(A)** le buffet comprend :

- (C) La façade : 1 contreplaqué de 350 × 235 mm, épaisseur 10 mm.
- (D) Les côtés : 4 contreplaqués de 235 × 120 mm, épaisseur 5 mm.
- (E) Le fond : 1 contreplaqué de 350 × 110 mm, épaisseur 10 mm.
- (F) L'étagère intérieure : 1 contreplaqué de 350 × 110 mm, épaisseur 5 mm.
- (G) Les montants latéraux : 2 tasseaux de 235 mm de long, section carrée de 10 × 10 mm.
- (H) Les supports d'étagères : 1 mètre de tasseau de section carrée de 10 × 10 mm.
- (I) Le dessus : 1 contreplaqué de 380 × 135 mm, épaisseur 10 mm.
- (J) La bordure de chant : 1 mètre de tasseau de section carrée de 10 × 10 mm.
- (K) La butée avant : 0,30 mètre de tasseau de section rectangulaire 20 × 10 mm.
- (L) Le renfort arrière : 0,35 mètre de tasseau de section carrée de 10 × 10 mm.
- (M) Les portes : 2 contreplaqués de 150 × 150 mm, épaisseur 5 mm.
- (N) Les fonds de portes : 2 contreplaqués de 130 × 120 mm, épaisseur 5 mm.
- (O) Les ferrures : 4 charnières en laiton de 20 × 15 mm.
- (P) Les poignées : 2 boutons en laiton de 15 mm de diamètre.
- (Q) Les fermetures : 2 loqueteaux magnétiques de 15 mm de diamètre.
- (R) Les cache-ferrures : 2 tasseaux de 120 mm de long, section 10 × 10 mm.

Deuxième partie **(B)** la galerie comprend :

- (S) Le dos : 1 contreplaqué de 555 × 350 mm, épaisseur 10 mm.
- (T) Les étagères : 3 contreplaqués de 350 × 35 mm, épaisseur 10 mm.
- (U) Le bandeau inférieur : 1 contreplaqué de 350 × 35 mm, épaisseur 5 mm.
- (V) Le bandeau supérieur : 1 contreplaqué de 350 × 50 mm, épaisseur 5 mm.
- (W) Le bandeau lisse : 1 contreplaqué de 350 × 15 mm, épaisseur 5 mm.
- (X) Les côtés : 2 contreplaqués de 310 × 50 mm, épaisseur 5 mm.
- (Y) La corniche : 0,5 mètre de moulure décorative de 15 mm de large.
- (Z) Les caches latéraux : 1 mètre de baguette plate de 12 mm de large.
- (Aa) Les rampes de galerie : 1 mètre de tasseau de section carrée de 8 × 8 mm.
- (Ab) Les entretoises de galerie : 0,5 mètre de baguette ronde de 3 mm de diamètre.

CROQUIS 1 - Vue d'ensemble du vaisselier

CROQUIS 2 - La façade

CROQUIS 3 - Les côtés du buffet

CROQUIS 4 - Les portes

CROQUIS 5 - Le dessus du buffet

CROQUIS 6 - L'intérieur du buffet

CROQUIS 7 - L'ensemble de la galerie

CROQUIS 8 - Position des bandeaux d'étagère

CROQUIS 9 - Profil des bandeaux d'étagère

(Suite page 165.)

L'EXÉCUTION DU VAISSELIER (croquis 1)

Le vaisselier se compose d'un corps de buffet (A) surmonté d'une galerie (B) à deux étages. L'exécution comporte deux parties que vous pouvez traiter séparément, l'ensemble étant obtenu par le vissage du dos de la galerie (S) sur l'arrière du buffet.

LA FAÇADE (croquis 2)

Tracez et découpez les deux ouvertures dont les dimensions permettront le passage des portes. Façonnez ensuite les quatre encoches qui recevront les charnières (O) (croquis 1). A la partie inférieure, exécutez la découpe sinueuse des pieds. Pour ce faire, réalisez un patron. Utilisez un morceau de bristol sur lequel vous reproduirez le quadrillage comportant des carreaux de 10 mm. En vous guidant sur ces carreaux, dessinez le demi-profil sinueux de la façade, puis pliez le bristol en deux et, à l'aide d'une paire de ciseaux, découpez les deux épaisseurs en suivant le dessin. Dépliez le morceau de bristol pour obtenir la totalité du profil qui se trouve ainsi parfaitement identique de chaque côté. Servez-vous de ce patron pour tracer le bois et, à l'aide d'une scie de maquettiste, découpez tous les contours. Poncez tous les chants très soigneusement avec du papier de verre fin.

LES CÔTÉS (croquis 3)

Vous réaliserez chaque côté (D) à l'aide de deux morceaux de contreplaqué de 5 mm, collés et cloués l'un sur l'autre afin d'obtenir une surface en relief. Sur le premier élément (D) découpez une fenêtre rectangulaire de 135 x 90 mm, poncez ses contours, puis encollez toute la surface et collez-le sur un autre élément (D) non découpé. Laissez sécher et poncez le périmètre pour égaliser les deux éléments superposés. Sur le chant avant, collez le montant (G) qui dissimulera la tranche et le collage des deux éléments (D). Laissez sécher puis réalisez la découpe sinuose de la partie inférieure en procédant de la même façon que pour la façade (C). Préparez ainsi deux côtés (D) identiques mais symétriques.

LES PORTES (croquis 4)

Comme les côtés, les portes sont réalisées à l'aide de deux morceaux de contreplaqué de 5 mm d'épaisseur, collés et cloués l'un sur l'autre pour donner le relief souhaité.

Découpez les contours de la porte (M) puis, les contours du fond de porte (N). Poncez-les soigneusement et, avant de les superposer, montez

(Suite page 166.)

croquis 4 - les portes

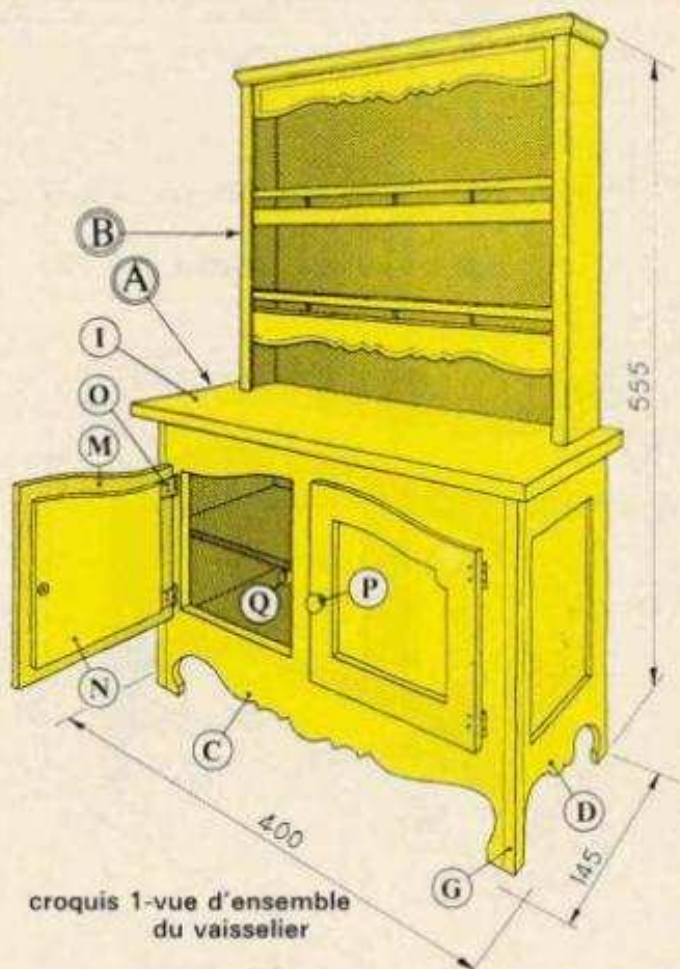
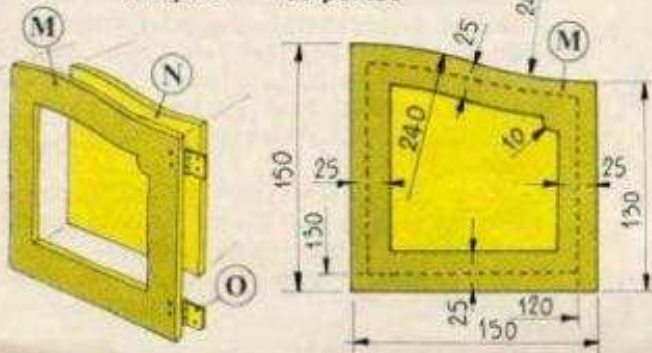

croquis 1-vue d'ensemble du vaisselier

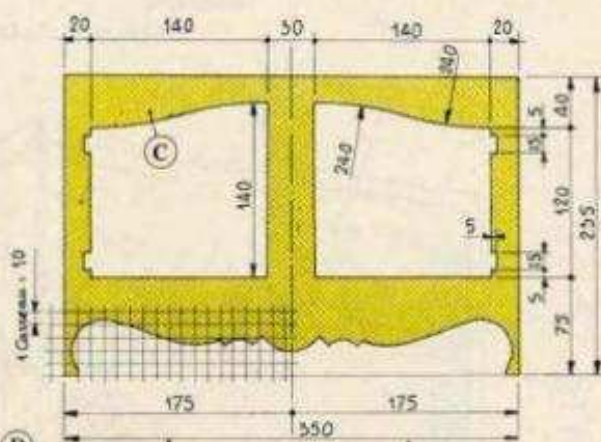

croquis 2-la façade

croquis 3-les côtés du buffet

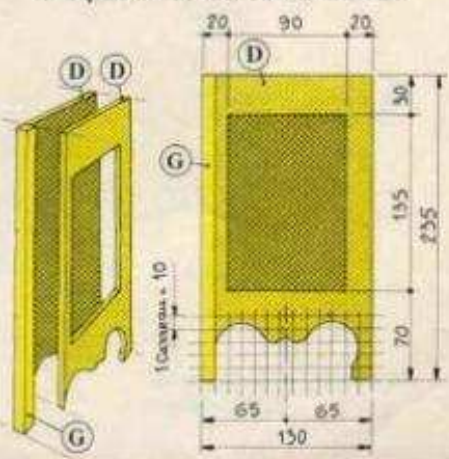



croquis 5-le dessus du buffet

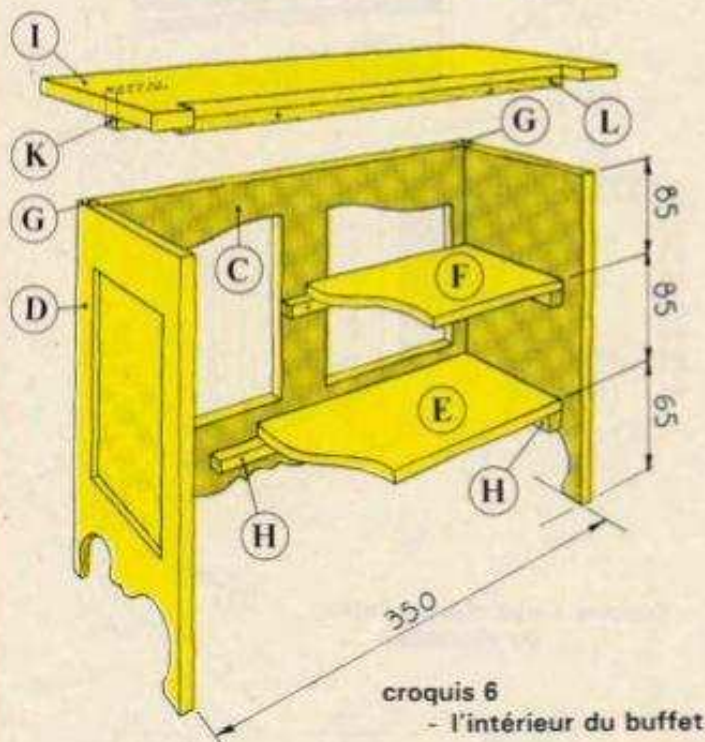

croquis 6
- l'intérieur du buffet

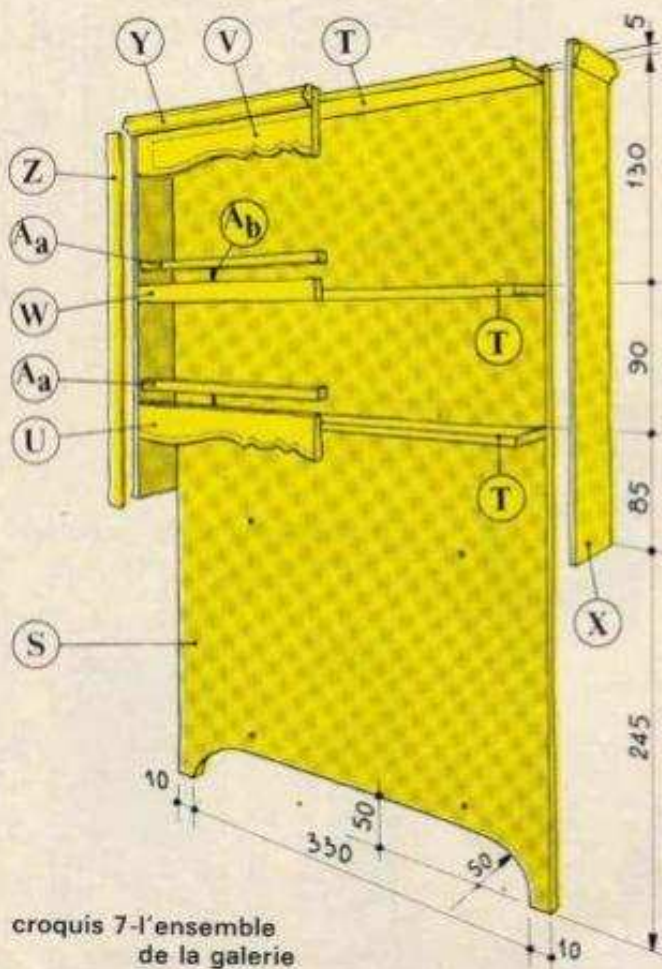

croquis 7-l'ensemble
de la galerie

les charnières (O). Clouez-les au dos de la porte (M) à environ 10 mm des angles, en veillant à ce qu'elles correspondent bien à la position des encoches réalisées dans la façade (C). Collez ensuite (N) sur (M) et laissez sécher quelques heures.

Préparez ainsi deux portes (M) identiques mais symétriques.

LE DESSUS (croquis 5)

Sur l'avant et les deux côtés latéraux du dessus (I) collez et clouez les bordures (J) afin de dissimuler la tranche du contreplaqué. Sur l'arrière, découpez l'encoche de 350 mm de long et bordez-la à la partie inférieure par le tasseau (L). A 25 mm du bord avant, collez le tasseau (K) contre lequel vient buter l'intérieur de la façade (C).

Poncez l'ensemble soigneusement pour égaliser toutes les faces.

L'ASSEMBLAGE DU BUFFET (croquis 6)

Disposez à plat devant vous, la façade (C) et les deux côtés (D). Sur chacun de ces éléments collez et clouez les tasseaux (H) qui supportent le fond (E). Laissez sécher ce premier collage puis, assemblez simultanément la façade (C), les côtés (D) et le fond (E).

Pour ce faire : encollez les chants latéraux de la façade (C) ainsi que les montants (G) des deux côtés (D). Collez, maintenez les éléments à l'aide de deux serre-joints et sans attendre, collez et clouez le fond (E) sur ses tasseaux (H). Redressez le meuble sur ses quatre pieds, vérifiez la perpendicularité de l'ensemble à l'aide d'une équerre, bloquez les serre-joints et laissez sécher quelques heures.

Montez l'étagère (F) sur ses tasseaux respectifs. Ne la collez pas, vous devrez la démonter pour fixer les loqueteaux magnétiques (Q).

Ensuite, montez les portes. Clouez les charnières (O) dans les encoches de la façade (C). Vérifiez le fonctionnement, posez les loqueteaux (Q) sur l'étagère (E) et les pastilles métalliques au dos des portes. Clouez l'étagère (F) sur ses tasseaux et réglez la fermeture des portes en vissant ou en dévissant légèrement les loqueteaux (Q) dans leurs supports. Quand le fonctionnement des portes est parfait, clouez en place les tasseaux (R) qui dissimulent les charnières de porte (voir détail du croquis 2) et vissez les boutons (P). Terminez l'assemblage du buffet par la mise en place du dessus (I) que vous fixez à la façade (C) par deux vis à bois, passées à travers le tasseau (K) à l'intérieur du meuble.

L'EXÉCUTION DE LA GALERIE (croquis 7)

Le fond de la galerie (S) sert également de fond au buffet. Tracez et découpez cet élément (S) et fixez-le au buffet par quatre vis à bois : deux vis sont situées à la partie inférieure et pénètrent dans l'épaisseur du fond (E), les deux autres, situées plus haut, se vissent dans le tasseau (L) du dessus (I).

Le fond (S) étant en place, utilisez les dimensions des croquis 7 et 8 pour tracer la position des étagères (T) par rapport au dessus (I). Elles seront ainsi bien parallèles aux lignes principales du buffet.

(Suite page 169.)

LES BANDEAUX D'ÉTAGÈRES (croquis 8-9)

Réalisez un patron en bristol en suivant le quadrillage du croquis et exécutez les découpes sinueuses sur les bandeaux U et V, de la même façon que vous l'avez fait pour la façade C et les côtés D. Préparez le bandeau lisse W puis, collez chaque bandeau sur le chant de son étagère T. Après séchage, équipez les deux étagères inférieures de rampes Aa maintenues au-dessus des bandeaux par trois entretoises Ab (croquis 7) introduites dans des trous percés préalablement.

L'ASSEMBLAGE

Collez et clouez les étagères T au travers du fond S et les côtés X sur le chant des étagères et du fond (croquis 7). Placez ensuite la corniche Y au sommet de la galerie et les deux baguettes Z sur les côtés afin de dissimuler les extrémités des bandeaux.

LES FINITIONS

Séparez la galerie du buffet, poncez une dernière fois toutes les surfaces et dépoussiérez l'ensemble.

Teintez le meuble soit à l'aide d'une teinture à l'eau, soit avec un produit d'imprégnation pour lui donner un aspect rustique de la couleur que vous désirez. (Nous avons choisi le merisier). Cirez ensuite le meuble pour lui donner une patine agréable.

(Suite de la page 166.)

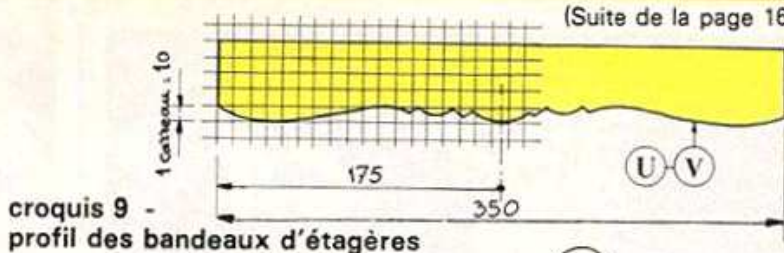

croquis 9 - profil des bandeaux d'étagères

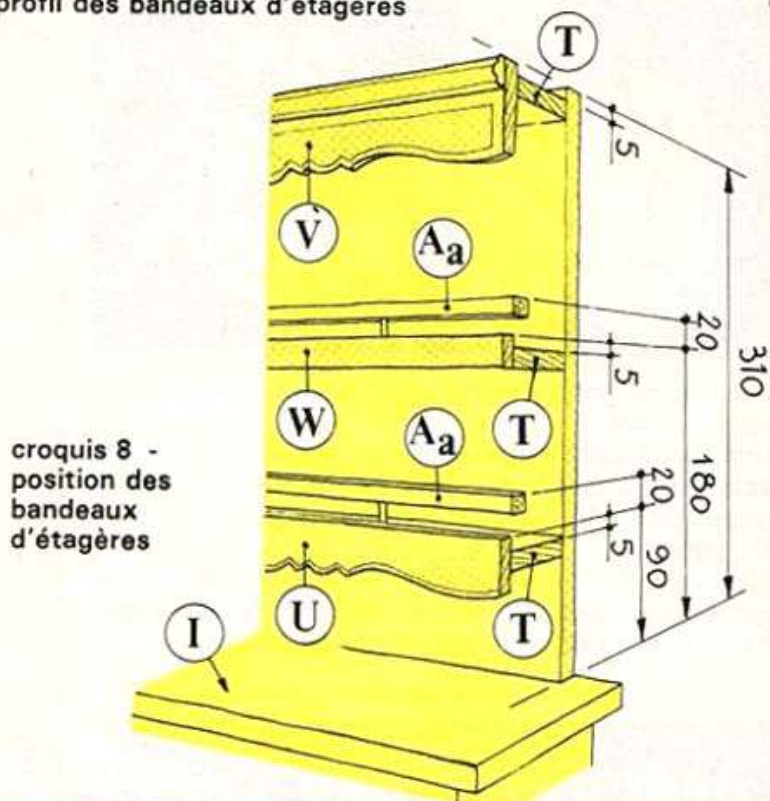

croquis 8 - position des bandeaux d'étagères